

Heißgasumwälzer bis 750 °C

Geeignet für horizontalen und vertikalen Einbau

- Drehüberwachung über Sensor
- Blocklagerung
- Automatische Schmierung der Lagerung
- Kühlscheibe

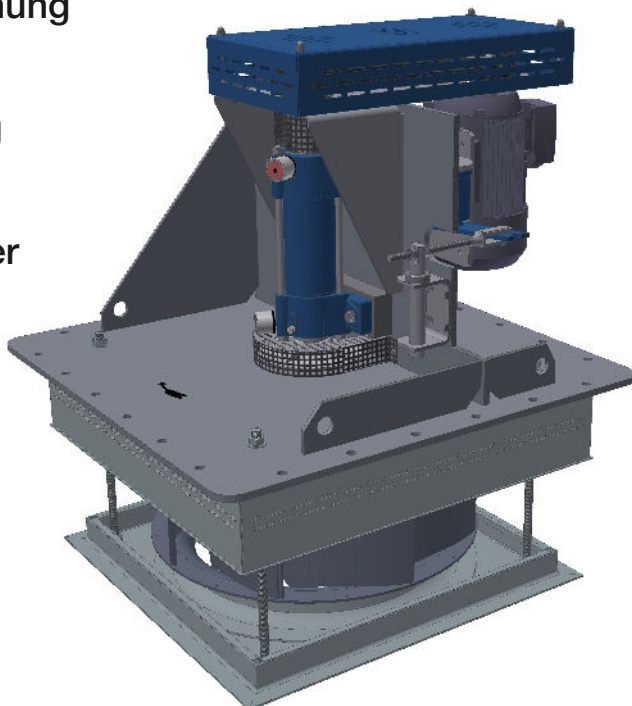

- Riemenantrieb
- Energieeffizienter Normmotor nach IEC3
- Automatische Riemenspannung
- 250 mm dicker Isolierstopfen
- Optimiertes Hochleistungslaufrad
- Radialventilatoren mit fest eingebauten Einströmdüsen



Qualitätsgerechte Fertigung und Montage im eigenen Haus



Vor Auslieferung werden alle Heißgasumwälzer auf dem Prüfstand auf Unwucht und Leistung getestet

- Röllchenherdofenanlagen
- Rollenherdofenanlagen
- Gasaufkohlungsanlagen
- Kammerofenanlagen
- Drehherdofenanlagen

- Abschreckbäder / Luftabschreckung
- Beschickungsanlagen / Chargiermittel
- Handlingstechnik / Roboter
- Bundinnschweißmaschinen
- Umbauten, Modernisierung Altanlagen

- Automatisierung und Schaltanlagen
- Fachpersonal für Montage, Wartung und Instandhaltung
- zertifiziert nach:
DIN EN ISO 9001:2008

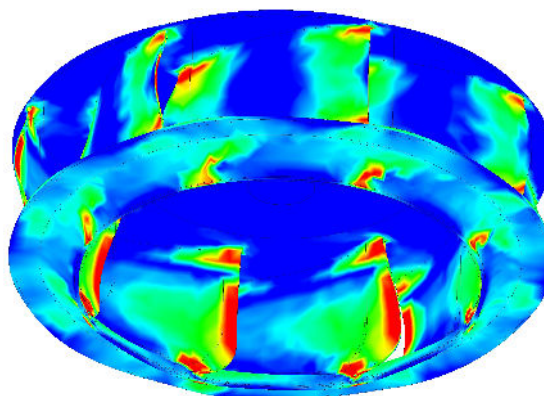

Statisch und dynamisch in 2 Ebenen ausgewuchtet

FEM gestützte Berechnung und Konstruktion

	Lauftrad Ø	Motor- Leistung	Ofentemperatur	Volumenstrom	Drehzahl	Flanschgröße
D560-4,0kW-250C-L	560	4,0 kW	350 °C	12.000 m³/h	1.800 U/min	740
D560-4,0kW-250C-R	560	4,0 kW	350 °C	12.000 m³/h	1.800 U/min	740
D560-4,0kW-250C-R+ED	560	4,0 kW	350 °C	15.000 m³/h	1.800 U/min	860
D800-7,5kW-350C-R	800	7,5 kW	350 °C	20.000 m³/h	1.100 U/min	1100
D800-7,5kW-550C-RV	800	7,5 kW	600 °C	20.000 m³/h	1.125 U/min	1100
D800-7,5kW-550C-RV+ED	800	7,5 kW	600 °C	20.000 m³/h	1.125 U/min	1100
D800-7,5kW-550C-R	800	7,5 kW	600 °C	20.000 m³/h	1.125 U/min	1100
D800-15kW-550C-R	800	15 kW	600 °C	30.000 m³/h	1.200 U/min	1100
D800-15kW-550C-R	800	15 kW	600 °C	36.000 m³/h	1.770 U/min	1100

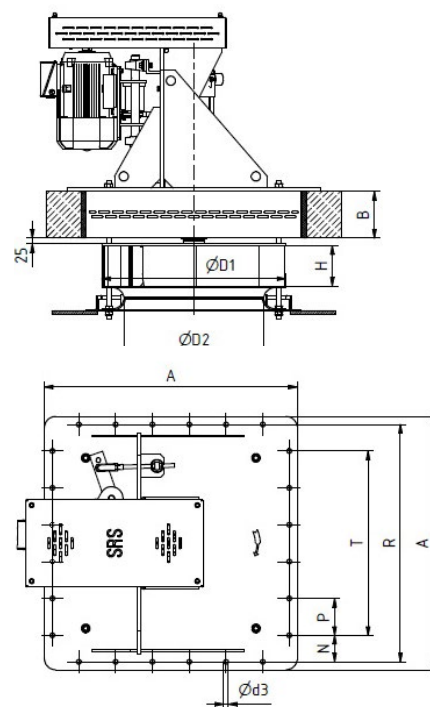

Baugröße	A	B	D1	D2	H	N	P	R	T	d3
D560-4,0kW-250C-L	740	202,5	Ø560	Ø441	130	95	4 x 160	670	480	Ø20
D560-4,0kW-250C-R	740	202,5	Ø560	Ø441	130	95	4 x 160	670	480	Ø20
D560-4,0kW-250C-R+ED	860	202,5	Ø560	Ø441	130	75	5 x 160	790	640	Ø20
D800-7,5kW-350C-R	1100	202,5	Ø800	Ø608	175	115	6 x 160	1030	800	Ø20
D800-7,5kW-550C-RV	1100	202,5	Ø800	Ø608	175	115	6 x 160	1030	800	Ø20
D800-7,5kW-550C-RV+ED	1100	202,5	Ø800	Ø608	175	115	6 x 160	1030	800	Ø20
D800-7,5kW-550C-R	1100	202,5	Ø800	Ø608	175	115	6 x 160	1030	800	Ø20
D800-15kW-550C-R	1100	202,5	Ø800	Ø608	225	115	6 x 160	1030	800	Ø20
D800-15kW-550C-R	1100	202,5	Ø800	Ø608	225	115	6 x 160	1030	800	Ø20

- Röllchenherdofenanlagen
- Rollenherdofenanlagen
- Gasaufkohlungsanlagen
- Kammerofenanlagen
- Drehherdofenanlagen

- Abschreckbäder / Luftabschreckung
- Beschickungsanlagen / Chargiermittel
- Handlingstechnik / Roboter
- Bündnenschweißmaschinen
- Umbauten, Modernisierung Altanlagen

- Automatisierung und Schaltanlagen
- Fachpersonal für Montage, Wartung und Instandhaltung
- zertifiziert nach:
DIN EN ISO 9001:2008